



WCT Take-Out Trophy 2024

**vom 20. bis 22. Dezember 2024
im Curling Zentrum Arlesheim**

***from December 20 to 22, 2024
at the Curling Club Arlesheim***

Bucher & Strauss

— vertrauensvoll versichert —



Lassen
Sie sich un-
verbindlich
beraten!

Richtig versichert – richtig sicher!

Versicherungslösungen für

- Mediziner
- Anwaltskanzleien & Notariate
- KMU

Unverbindliche Beratung

- 061 363 40 75
- info@bucher-strauss.ch
- bucher-strauss.ch

Ihre Vorteile

- Über 40 Jahre Erfahrung mit der Versicherung von Akademikerinnen und Akademikern wie auch KMU
- Unabhängige Beratung und Betreuung, massgeschneiderte und transparente Lösungen
- Vorteilhafte Konditionen dank Exklusivverträgen mit renommierten Schweizer Versicherungsgesellschaften
- Nur ein Ansprechpartner für alle Versicherungsfragen
- Einfache Abwicklung und kompetente Unterstützung im Schadenfall



Liebe Curlerinnen und Curler

Als Präsident des Curling Club Basel Arlesheim freue ich mich, Sie alle herzlich in unserer Curlinghalle in Arlesheim willkommen zu heissen.

Neben der Ausübung des Curlingsports ist uns im Club der gesellschaftliche Zusammenhalt seit jeher ein besonders wichtiges Anliegen. Umso mehr freut es mich, dass wir in diesem Jahr der Take-Out Trophy 2024 ein neues Gesicht verleihen können und somit Leistungssport und Breitensport in einem grossartigen Event miteinander vereinen. Neben hochklassigem Sport wird auch der Spass nicht zu kurz kommen – mit einem festlichen Höhepunkt am Samstagabend.

Es ist uns eine besondere Ehre, Teams aus Japan, Italien, Schweden, Deutschland, Schottland, Norwegen, Niederlande, Frankreich, Kasachstan, Österreich und aus verschiedenen Regionen der Schweiz kurz vor Weihnachten in Arlesheim begrüessen zu dürfen. Ich danke allen Teams herzlich für ihre Teilnahme an unserer Trophy. Ebenso gilt unser Dank unseren Sponsoren, Inserenten und Gönnern sowie der Sporthilfe beider Basel, die uns die Durchführung dieses Events ermöglichen.

Das Organisationskomitee der Take-Out Trophy, der Clubvorstand und die zahlreichen Helfer aus den Reihen unserer Mitglieder werden alles daran setzen, den Teams, aber auch den Gästen, Begleitpersonen, Coaches und weiteren Interessierten ein sportlich anspruchsvolles und zugleich gemütliches Wochenende in Arlesheim zu bieten.

Ich wünsche allen ein schönes Curlingwochenende sowie spannende und faire Spiele.

Dear curling friends

As President of the Curling Club Basel Arlesheim, I am delighted to welcome you all to our curling club in Arlesheim.

In addition to the sport of curling, social interactions has always been particularly important to our club. I am therefore all the more pleased that we are able to give this year's Take-Out Trophy a new face. Combining a competitive and popular sport in one great event. In addition to top-class competition, there will also be plenty of fun in the form of a festive highlight on Saturday evening.

It is a special honor for us to welcome teams from Japan, Italy, Sweden, Germany, Scotland, Norway, the Netherlands, France, Kazakhstan, Austria and various regions of Switzerland to Arlesheim just before Christmas. I would like to thank all the teams for their participation. We would also like to thank our sponsors, advertisers and patrons as well as "Sporthilfe beider Basel" for making it possible for us to run this event.

The organizing committee of the Take-Out Trophy, the board of the Curling Club Basel Arlesheim and the numerous helpers from the ranks of our members will do everything they can to offer the players and also the guests, accompanying persons, coaches and other interested parties a challenging and enjoyable weekend in Arlesheim.

I wish everyone a great curling weekend and exciting and fair games.

Bernhard Werthemann
Präsident / President



Frühere Gewinner / Former Winners

Take-Trophy

1972	CC Take-Out	2002	CC Basel-Ysfäger
1974	Basler Curling Gesellschaft	2004	CC Baden Regio
1976	CC Take-Out	2006	BS Regio Hochstrasser
1978	CC Wartenberg	2008	CC Basel-Ysfäger
1981	CC Black & White	2010	CC Basel Regio
1986	CC Wartenberg	2012	CC Uzwil
1988	CC Regio Junioren	2014	BG Gstaaderhof
1990	CC Zug	2016	Bern-Zähringer
1992	CC Zürich	2018	CC Aarau
1994	CC Lausanne	2020	collectif team curling
1996	CC Uitikon-Waldegg	2022	CC Basel Arlesheim 1
2000	EC Oberstorf		

200 - Jahr Cup / 200 Years Cup

1978	CC Bärenfels	2004	CC Bärenfels
1981	CC Take-Out	2006	CC Bärenfels
1986	CC Take-Out	2008	CC Victoria 2
1988	CC Basilisk	2010	CC Ice Fleas 2
1990	Basler Curling Gesellschaft	2012	CC Ice Fleas 3
1992	CC Birseck	2014	BCG 5
1994	CC Bern Neufeld	2016	Old Boys
1996	CC Olten	2018	Standard
2000	CC Olten	2020	Ice Fleas 2
2002	CC Victoria	2022	Ice Fleas 1



PP Ladenbau AG
Fabrikmattenweg 8
4144 Arlesheim
Tel: 061 702 04 40
Fax: 061 702 04 44
info@ppladenbau.ch

**R Ä U M E
Z U M
E R F O L G**



Spielordnung Damen

Die Damen WCT Take-Out Trophy 2024 wird im Gruppenmodus gespielt. Dabei tritt jedes Team der Gruppe A gegen jedes Team der Gruppe B an, sodass in der Vorrunde insgesamt 5 Runden ausgetragen werden. Alle Spiele gehen über 8 Ends. Die beiden Gruppensieger ziehen direkt in die Halbfinals ein. Die Zweit- und Drittplatzierten jeder Gruppe qualifizieren sich für die Viertelfinals. Die beiden Verlierer der Viertelfinals werden im 5. Rang klassiert. Die beiden Verlierer der Halbfinals werden im 3. Rang klassiert.

Steinfarbe

Das erstgenannte Team spielt immer mit den roten Steinen, das zweitgenannte Team immer mit den gelben Steinen.

Einspielen und Hammer

Vor jedem Spiel hat jedes Team die Möglichkeit, zwei Steine pro Team zu spielen. Anschliessend wird durch einen Last Stone Draw (LSD) der Hammer für das erste End bestimmt. Es wird nur ein LSD pro Team gespielt. Das Team mit den roten Steinen führt den LSD immer im Uhrzeigersinn aus, während das Team mit den gelben Steinen den LSD immer gegen den Uhrzeigersinn spielt. Das Team mit den roten Steinen führt zudem seinen LSD immer als erstes aus. Die LSDs müssen in der oberen Halle in Richtung Tribüne und in der unteren Halle in Richtung Scoreboard gespielt werden. Ein LSD, welches mit dem falschen Handle gespielt wird, ist ungültig und wird mit dem Maximum von 199.6 cm gewertet.

Punkteverteilung und Rangierung

Pro Sieg gibt es 2 Punkte, eine Niederlage gibt 0 Punkte. Die Rangierungen erfolgen nach Punkte / LSD. Bei Punktegleichheit zählt der Durchschnitt aller LSDs.

Zusatzend in der Vorrunde

Die Vorrundenspiele werden ohne Zusatzend gespielt. Beim Stand von Unentschieden nach dem 8. End wird ein LSD das Spiel entscheiden. Das Team, das bei einem fälligen Zusatzend den ersten Stein gespielt hätte, muss den ersten LSD spielen. Der LSD ist in der oberen Halle in Richtung Tribüne und in der unteren Halle in Richtung Scoreboard zu spielen.

Playoffs

Alle Spiele finden über 8 Ends statt, wobei ein Zusatzend gespielt wird. Gibt es im Zusatzend keine Entscheidung, so gewinnt das Team, welches das Zusatzend beginnen musste. Die Teams mit der höheren Rangierung nach der Vorrunde erhalten das Recht auf den letzten Stein. Bei gleicher Rangierung entscheidet der Durchschnitt aller LSDs.

Das Turnier wird gemäss den Regeln der World Curling Federation (WCF) durchgeführt. Bei Unstimmigkeiten entscheidet die Spielleitung endgültig.



seit 1931

Rolladen AG

Jurastrasse 4
4142 Münchenstein
Tel 061 302 08 30

www.rolladenag.ch

Reparatur-Service · Rolladen · Sonnenstoren · Lamellenstoren

blochgruppe

360°

kommunikation aus einem haus

blo.ch druckerei

Machen Sie Eindruck mit Ihrem Ausdruck

everyday werbeagentur

Starke Marken brauchen starke Geschichten

gantenbein verpackung

Wo die Hülle der Star ist

**Regio
aktuell** verlag

Ihre Region ist unser Zuhause



Tournament Rules Women

The Women's WCT Take-Out Trophy 2024 will be played in a group format. Each team in Group A will play against each team in Group B. All games will be played over 8 ends. The winners of each group will advance directly to the semifinals. The second and third ranked teams from each group will qualify for the quarterfinals. The two quarterfinal losers will be ranked in 5th place, and the two semifinal losers will be ranked in 3rd place.

Stone Colors

The team listed first always plays with red stones, while the team listed second plays with yellow stones.

Practice and Hammer

Before each game, both teams have the opportunity to play two practice stones per team. The hammer for the first end will then be determined by a Last Stone Draw (LSD). Each team plays one LSD. The red stone team always plays their LSD clockwise, while the yellow stone team always plays theirs counterclockwise. The red stone team also plays their LSD first. LSDs must be played towards the stands in the upper rink and towards the scoreboard in the lower rink. An LSD played with the wrong handle is invalid and will be recorded as the maximum distance of 199.6 cm.

Points and Rankings

Each win earns 2 points, while a loss results in 0 points. Rankings are determined by points / LSD average. If teams have equal points, the average of all LSDs will be used to determine rankings.

Extra Ends in the Preliminary Round

Preliminary round games are played without extra ends. In the event of a tie after 8 ends, an LSD will determine the winner. The team that would have thrown first in a potential extra end must play the first LSD. The LSDs are to be played towards the stands in the upper rink and towards the scoreboard in the lower rink.

Playoffs

All playoff games will be played over 8 ends. If necessary, one extra end will be played. If the extra end does not produce a winner, the team that started the extra end will be declared the winner. Teams with higher rankings from the preliminary round will have the right to the last stone. In cases of equal ranking, the average of all LSD will determine.

The tournament will be conducted in accordance with the rules of the World Curling Federation (WCF). In the event of disputes, the decision of the tournament organizers is final.



LANDSRATH

Bedachungen seit 1854

Telefon 061 272 50 29
info@landsrath.ch
www.landsrath.ch

Emil Landsrath AG, Morgartenring 180, 4015 Basel

Women

Group A
Team Wrana
Team Dryburgh
Team Héritier
Team Zappone
Team Hoffmann

Group B
Team Kitazawa
Team Hürlimann
Team Messenzehl
Team Alliyarova
Team Jerger

	Round 1	Round 2	Round 3	Round 4	Round 5
Team Hoffmann	Fri. / 10:30 Sheet 1 W01	Fri. / 16:00 Sheet 1 W06	Fri. / 21:00 Sheet 1 W11	Sat. / 10:15 Sheet 4 W16	Sat. / 18:15 Sheet 1 W21
Team Wrana	Fri. / 10:30 Sheet 2 W02	Fri. / 16:00 Sheet 2 W07	Fri. / 21:00 Sheet 2 W12	Sat. / 13:15 Sheet 1 W17	Sat. / 18:15 Sheet 3 W22
Team Dryburgh	Fri. / 10:30 Sheet 3 W03	Fri. / 16:00 Sheet 3 W08	Fri. / 21:00 Sheet 3 W13	Sat. / 13:15 Sheet 3 W18	Sat. / 18:15 Sheet 5 W23
Team Héritier	Fri. / 10:30 Sheet 4 W04	Fri. / 16:00 Sheet 4 W09	Fri. / 21:00 Sheet 4 W14	Sat. / 13:15 Sheet 5 W19	Sat. / 18:00 Sheet 6 W24
Team Zappone	Fri. / 10:30 Sheet 5 W05	Fri. / 16:00 Sheet 5 W10	Fri. / 21:00 Sheet 5 W15	Sat. / 13:00 Sheet 7 W20	Sat. / 18:00 Sheet 8 W25
Team Kitazawa					
Team Hürlimann					
Team Messenzehl					
Team Alliyarova					
Team Jerger					

Women Playoffs

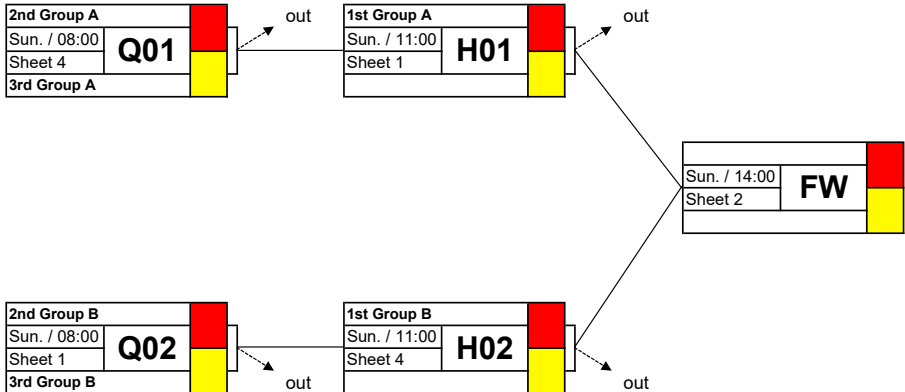

GARAGE FALLER AG

BIRSECKSTRASSE 9 4144 ARLESHEIM

www.garage-faller.ch Tel. **061 701 21 21**



Muesch e Renault
ha lütsch im Faller
z Arlese a





Spielordnung Herren

Die Herren WCT Take-Out Trophy 2024 wird nach dem Triple Knockout System gespielt. Alle Spiele werden über 8 Ends ausgetragen. Der Sieger der A-Road sowie ein Team aus der B-Road und zwei aus der C-Road qualifizieren sich für die Halbfinals. Die beiden Verlierer der Halbfinals werden im 3. Rang klassiert.

Steinfarbe

Das erstgenannte Team spielt immer mit den roten Steinen, das zweitgenannte Team immer mit den gelben Steinen.

Einspielen und Hammer

Vor jedem Spiel hat jedes Team die Möglichkeit, zwei Steine pro Team zu spielen. Anschliessend wird durch einen Last Stone Draw (LSD) der Hammer für das erste End bestimmt. Es wird nur ein LSD pro Team gespielt. Das Team mit den roten Steinen führt den LSD immer im Uhrzeigersinn aus, während das Team mit den gelben Steinen den LSD immer gegen den Uhrzeigersinn spielt. Das Team mit den roten Steinen führt zudem seinen LSD immer als erstes aus. Die LSDs müssen in der oberen Halle in Richtung Tribüne und in der unteren Halle in Richtung Scoreboard gespielt werden. Ein LSD, welcher mit dem falschen Handle gespielt wird, ist ungültig und wird mit dem Maximum von 199.6 cm gewertet.

Zusatzend in der Vorrunde

Die Vorrundenspiele werden ohne Zusatzend gespielt. Beim Stand von Unentschieden nach dem 8. End wird ein LSD das Spiel entscheiden. Das Team, das bei einem fälligen Zusatzend den ersten Stein gespielt hätte, muss den ersten LSD spielen. Der LSD ist in der oberen Halle in Richtung Tribüne und in der unteren Halle in Richtung Scoreboard zu spielen.

Playoffs

Alle Spiele finden über 8 Ends statt. Wenn nötig, wird ein Zusatzend gespielt. Gibt es im Zusatzend keine Entscheidung, so gewinnt das Team, welches das Zusatzend beginnen musste. Die aus den Roads höher qualifizierten Teams haben das Recht des letzten Steins. Bei gleicher Qualifikation ist der LSD von dem C-Road Final entscheidend.

Das Turnier wird gemäss den Regeln der World Curling Federation (WCF) durchgeführt. Bei Unstimmigkeiten entscheidet die Spielleitung endgültig.

**Wir bewegen Immobilien.
Regional verankert.
Nahe am Markt.
Bestens vernetzt.**

- Kauf, Verkauf, Schätzungen und Beratung
- Massgeschneiderte Bewirtschaftung
- Unabhängiges Portfolio Management

adimmo **A.**

Immobilienprofis mit Leib und Seele.

Hauptsitz:
Engelgasse 12
4002 Basel
061 378 77 11

Zweigniederlassung:
Bahnhofstrasse 102
5000 Aarau
062 838 08 80



info@adimmo.ch
www.adimmo.ch





Tournament Rules Men

The Men's WCT Take-Out Trophy 2024 will follow a triple knockout system. All games will be played over 8 ends. The winner of the A-Road, one team from the B-Road, and two teams from the C-Road will qualify for the semifinals. The two semifinal losers will be ranked in 3rd place.

Stone Colors

The team listed first always plays with red stones, while the team listed second plays with yellow stones.

Practice and Hammer

Before each game, both teams have the opportunity to play two practice stones per team. The hammer for the first end will then be determined by a Last Stone Draw (LSD). Each team plays one LSD. The red stone team always plays their LSD clockwise, while the yellow stone team always plays theirs counterclockwise. The red stone team also plays their LSD first. LSDs must be played towards the stands in the upper rink and towards the scoreboard in the lower rink. An LSD played with the wrong handle is invalid and will be recorded as the maximum distance of 199.6 cm.

Extra Ends in the Preliminary Round

Preliminary round games are played without extra ends. In the event of a tie after 8 ends, an LSD will determine the winner. The team that would have thrown first in a potential extra end must play the first LSD. The LSDs are to be played towards the stands in the upper rink and towards the scoreboard in the lower rink.

Playoffs

All playoff games will be played over 8 ends. If necessary, one extra end will be played. If the extra end does not produce a winner, the team that started the extra end will be declared the winner. Teams that qualified from higher roads will have the right to the last stone. In cases of equal qualification, the LSD from the C-Road final will determine.

The tournament will be conducted in accordance with the rules of the World Curling Federation (WCF). In the event of disputes, the decision of the tournament organizers is final.

AVINTOS AG MIT WEITBLICK FÜR DAS WESENTLICHE.



Ihr Prozesstechnik Spezialist
Armaturen, Schläuche, Probennahmesysteme,
Single-use Systeme | [avintos.ch](https://www.avintos.ch)

avintos

Men A-Road

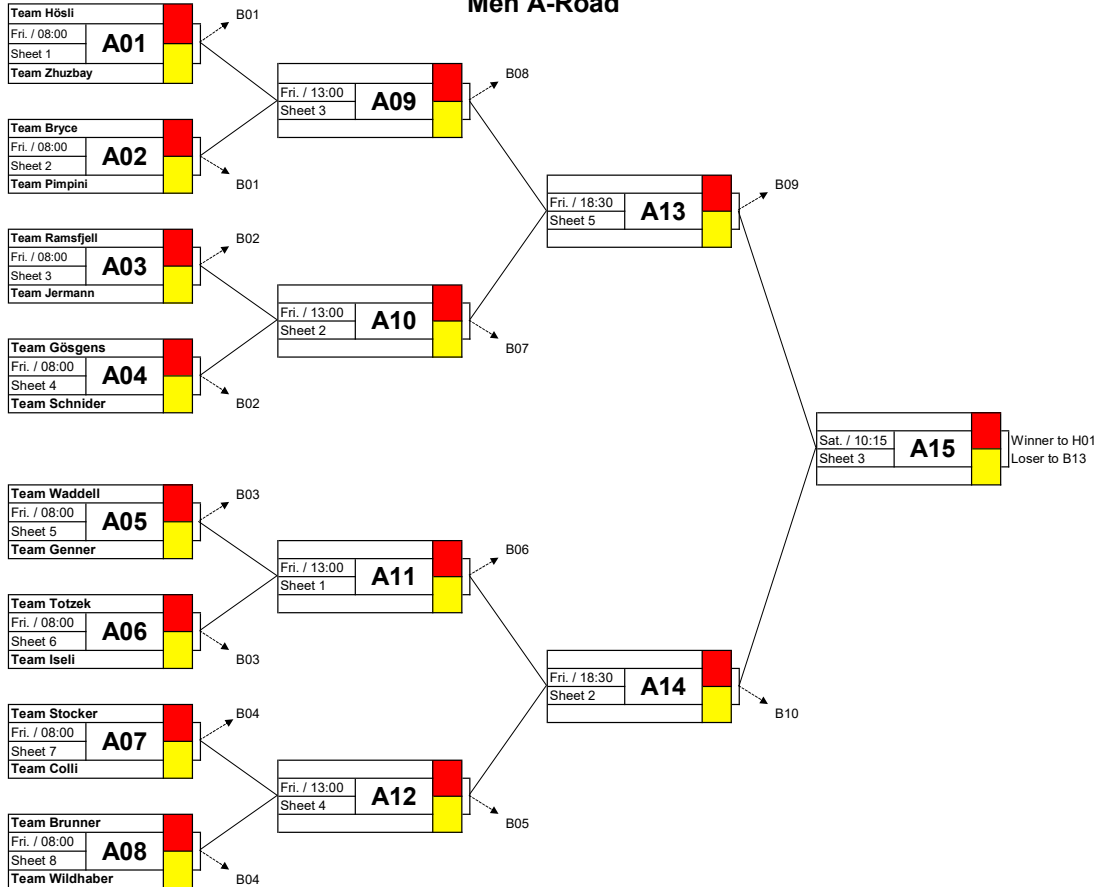



ROBERT SCHWEIZER AG

Schreinerei und Einbruchschutz

Ihre Schreinerei im Herzen von Basel
- seit mehr als 70 Jahren.

Schweizer  Qualität
ist für Sie nur noch ein Telefonanruf entfernt.
061 686 91 91



Oetlingerstrasse 177 · 4057 Basel · Tel. 061 686 91 91
www.robert-schweizer.ch

Unsere Möbelausstellung ist auch jeden Samstag geöffnet

Ab sofort können Sie unsere abwechslungsreiche Ausstellung auf über 1000m² an der Dammstrasse 56, in Münchenstein auch jeden Samstag von 10.00 –16.00 Uhr besuchen. Auf Sie wartet ein Feuerwerk von Inspirationen, welches das Wohnen und Arbeiten schlicht zum Erlebnis macht. Neue Website unter: www.bard.ch.



Die Ausstellung befindet sich in der Gewerbezone Dammstrasse 56, in 4142 Münchenstein. Parkplätze vorhanden.

Öffnungszeiten Ausstellung: Mo–Do 8.30–12.00 und 13.30–17.30
Fr –16.30 Sa 10.00 – 16.00 Uhr Tel 061416 90 00 www.bard.ch

 **Bard AG**
Möbelfabrik

Men B-Road

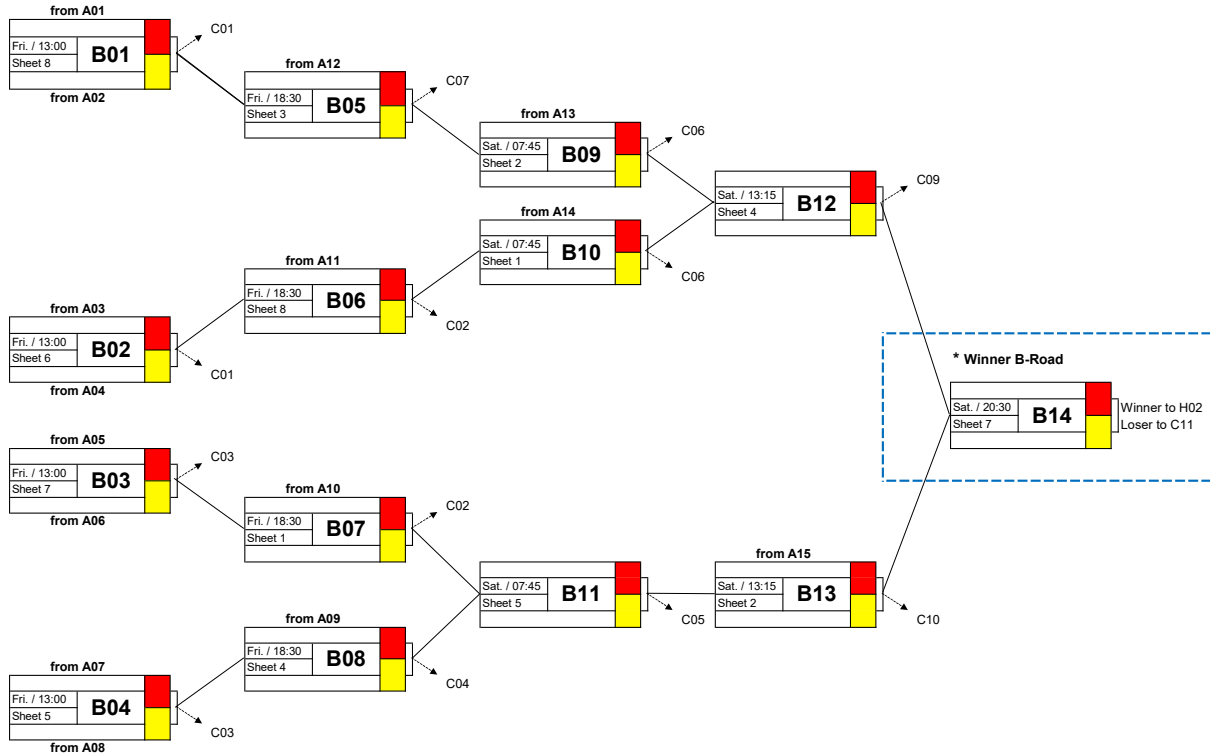

Men C-Road

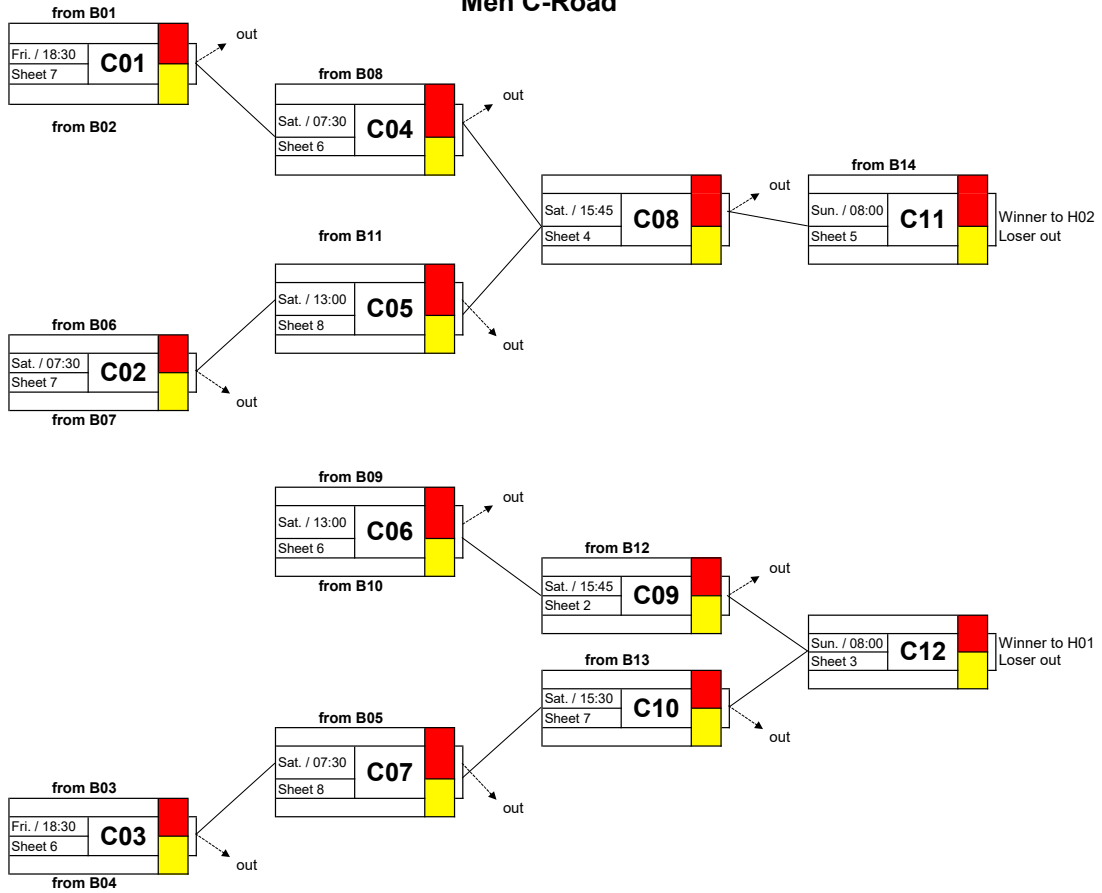

Men Playoffs

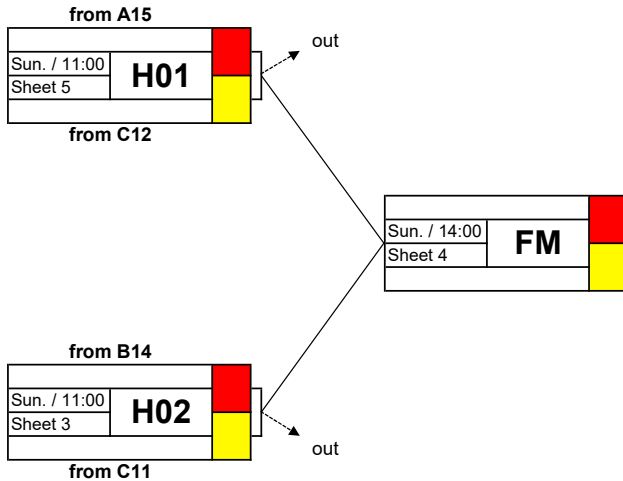

WÄHREND SIE DIE
STEINE INS HAUS
SPIELEN, KÜMMERN
WIR UNS UM IHRE
VERSICHERUNGEN.

IHR UNABHÄNGIGER
VERSICHERUNGSBROKER
WWW.GLOBALCONSULT.CH

GLOBALCONSULT



Spielordnung Breitensport für die 24. Take-Out Trophy

Spielmodus

Es spielen 16 Teams über 4 Runden gemäss Spielplan nach System Schenkel. Alle Spiele finden über 8 Ends statt. Es gibt ausser im Final kein Zusatzend. Paarungen, die bereits stattgefunden haben, werden getrennt.

Steinfarbe und Hammer

Das erstgenannte Team spielt immer mit den roten Steinen. Das Recht auf den letzten Stein im ersten End wird durch einen Toss vor dem Spiel bestimmt.

Punkteverteilung

Für einen Sieg gibt es 2 Punkte, für ein Unentschieden 1 Punkt und für eine Niederlage 0 Punkte. Die Rangierungen erfolgen nach Punkt / End / Stein.

Finalrunde

Nach der 3. Runde scheiden die Plätze 13 bis 16 aus. Der Final um den 1. und 2. Platz wird ausgespielt. Die Ränge 3 bis 12 spielen um die Plätze nach Punkt / End / Stein.

Die Take-Out Trophy wird gemäss den Regeln von Swisscurling Association durchgeführt. Bei Unstimmigkeiten entscheidet die Spielleitung endgültig.



sommerer

*Zeit für Inspiration.
Seit 75 Jahren!*

Lasertec
Group

Stanzformen



Stanzformen

...mit Garantie
kompetent

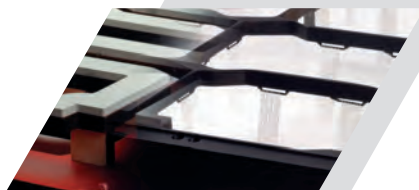

Lasertec AG

Kägenstrasse 19

CH-4153 Reinach

Tel. +41 (0) 61 / 716 94 00

Fax +41 (0) 61 / 716 94 08

e-mail lasertec@lasertecgroup.com

www.lasertecgroup.com

Breitensport

1. Runde
07:45 Uhr

Team Caccivio		
Sat. / 07:45	B01	
Sheet 3		
Team Hackattack Sissach		

Team Meier		
Sat. / 07:45	B02	
Sheet 4		
Team CC Standard Basel		

1. Runde
10:00 / 10:15 Uhr

Team Schtaibysser 2.0		
Sat. / 10:15	B03	
Sheet 1		
Team Hopp de Bäse		

Team St. Gallen		
Sat. / 10:15	B04	
Sheet 2		
Team BCG-Regio Mixed		

2. Runde (Rang 1-10)
15:30 / 15:45 Uhr

Rang 1		
Sat. / 15:45	B09	
Sheet 3		
Rang 2		

Rang 3		
Sat. / 15:45	B10	
Sheet 1		
Rang 4		

2. Runde (Rang 11-16)
18:00 / 18:15 Uhr

Rang 11		
Sat. / 18:15	B14	
Sheet 2		
Rang 12		

Rang 13		
Sat. / 18:15	B15	
Sheet 4		
Rang 14		

Team Bern Inter		
Sat. / 10:15	B05	
Sheet 5		
Team Swissair Rigling		

Rang 5		
Sat. / 15:45	B11	
Sheet 5		
Rang 6		

Rang 15		
Sat. / 18:00	B16	
Sheet 7		
Rang 16		

Team Mulhouse		
Sat. / 10:00	B06	
Sheet 6		
Team Laufen Kamikaze		

Rang 7		
Sat. / 15:30	B12	
Sheet 6		
Rang 8		

Team Albeina		
Sat. / 10:00	B07	
Sheet 7		
Team Crushed Ice		

Rang 9		
Sat. / 15:30	B13	
Sheet 8		
Rang 10		

Team Caccivio 3G		
Sat. / 10:00	B08	
Sheet 8		
Team CC Victoria		

WASER



ENTSORGUNG



MULDEN

BIRSFELDEN • SISSACH • THERWIL • RHEINFELDEN • HORNUSSEN

Gratis-Nr: 0800 13 14 14
www.waserag.ch



Guet Stai!

HAUSTECHNIK HUMMEL & MEYER AG

Sanitär Heizung Spengler Dachdecker Solaranlagen

Telefon 061 756 96 96

www.hummel-meyer.ch

Basel - Aesch

Breitensport

3. Runde (Rang 9-16) 08:00 Uhr

Rang 9		
Sun. / 08:00	B17	
Sheet 2		
Rang 10		

Rang 11		
Sun. / 08:00	B18	
Sheet 6		
Rang 12		

Rang 13		
Sun. / 08:00	B19	
Sheet 7		
Rang 14		

Rang 15		
Sun. / 08:00	B20	
Sheet 8		
Rang 16		

3. Runde (Rang 1-8) 11:00 Uhr

Rang 1		
Sun. / 11:00	B21	
Sheet 2		
Rang 2		

Rang 3		
Sun. / 11:00	B22	
Sheet 6		
Rang 4		

Rang 5		
Sun. / 11:00	B23	
Sheet 7		
Rang 6		

Rang 7		
Sun. / 11:00	B24	
Sheet 8		
Rang 8		

4. Runde (Rang 1-12) 14:00 Uhr

Rang 1		
Sun. / 14:00	B25	
Sheet 3		
Rang 2		

Rang 3		
Sun. / 14:00	B26	
Sheet 1		
Rang 4		

Rang 5		
Sun. / 14:00	B27	
Sheet 5		
Rang 6		

Rang 7		
Sun. / 14:00	B28	
Sheet 6		
Rang 8		

Rang 9		
Sun. / 14:00	B29	
Sheet 7		
Rang 10		

Rang 11		
Sun. / 14:00	B30	
Sheet 8		
Rang 12		

// Rang 13 -16 ausgeschieden



Hoch hinaus!

Das Band, das mitwächst

Ob Fugendichtungsbänder, Multifunktionsbänder oder feuchtevariable Folienbänder – die HANNO-Produkte zur Baufugenabdichtung für Fenster und Fassaden erfüllen stets die höchsten Anforderungen und zeichnen sich durch eine Langlebigkeit aus, die ihresgleichen sucht. Ideal für alle, die hoch hinaus wollen.

Hannoband® – das Original.
Seit mehr als 50 Jahren.



Hanno (Schweiz) AG
Gewerbestrasse 10
CH 4450 Sissach
Tel. +41 (0) 61 973 86 02
info@hanno.ch
www.hanno.ch

HANNO

»Michael Theurillat beherrscht die hohe Kunst des Kriminalromans wie kaum ein Zweiter.«

— Berner Zeitung

Guet Schuss ...

oder wie heisst das scho wieder?

Lenz ist ein großartiger Kriminalroman über die Folgen des Terrorismus. Kommissar Eschenbach gerät zwischen die Fronten und kämpft für die Wahrheit in einer Welt aus dubiosen Hintermännern, falschen Fährten und hochgefährlichen Verdächtigungen.



MICHAEL THEURILLAT, geboren 1961 in Basel, studierte Wirtschaftswissenschaften, Kunstgeschichte und Geschichte und arbeitete jahrelang erfolgreich im Bankgeschäft. Die Romane mit Kommissar Eschenbach sind eine der beliebtesten Krimiserien der Schweiz. 2012 wurde *Rütlichschwur* mit dem Friedrich-Glauser-Preis ausgezeichnet. Michael Theurillat lebt mit seiner Familie in der Nähe von Zürich.



Restaurant

An den Spieltagen seid Ihr gerne in unserem Restaurant des Curling Zentrums Arlesheim willkommen.

Von heissen über kalte Getränke sowie kalten Snacks und warmen Speisen, erhaltet Ihr alles in wunderschönem weihnachtlichen Ambiente. Geniesst die Stimmung nach und zwischen den Partien, um sich untereinander auszutauschen, kennenzulernen und wieder Kraft zu tanken.

An dieser Stelle vorweg schon **vielen Dank** an Nicole & Leo und ihr Team für euren Einsatz.

Restaurant

On match days you are welcome in the club restaurant at the curling club Arlesheim.

From hot and cold drinks to cold snacks and warm dishes, you can get everything in the restaurant in a wonderful Christmas atmosphere. Enjoy the time after and between the games to exchange ideas, get to know each other and recharge your batteries.

Many thanks at this point to Nicole & Leo and her team for their efforts.



DOMINIK HENZ

GESCHÄFTSFÜHRER / INHABER



BSP Handwerker-Shop GmbH
Baselstrasse 21
4243 Dittingen



dominik.henz@bsp-shop.ch



+41 61 763 75 75 (Zentrale)
+41 79 475 84 19 (Mobile)



www.bsp-shop.ch
www.safe-t.ch

SATURDAY NIGHT



WHEN: STARTING AT 6 PM (18:00)

WHERE: AT THE CURLING CLUB

Live Band

DJs

Free Food

Free Soft Drinks

Free Beer (Alcoholic & Non-Alcoholic)

Bar with Additional Drinks

Darts Corner

Live Curling

PROGRAM

20:45 - 21:30

The Inaturals

21:30 - 23:45

Kalma Kalamari

23:45 - 02:00

Teocino



**Auch wir
streben eine hohe
Präzision an.**



C&I Grafik Beschriftung GmbH
Schliengerweg 40 / 4057 Basel



T +41(0) 61 283 33 03



hallo@baselbeschriftung.ch



baselbeschriftung.ch



Danke - Thanks to

Bei den Damen und Herren gelangen attraktive Bargeldpreise zur Auszahlung. Und auch im Breitensport können wir tolle Bargeld- und Naturalpreise aushändigen. Insgesamt gibt es Bargeld- und Naturalpreise in der Höhe von rund **CHF 35'000.-** zu gewinnen.

In der heutigen Zeit sind solche Preise keine Selbstverständlichkeit. Dies ist nur möglich dank grosszügiger Unterstützung. An dieser Stelle danken wir all unseren **Inserenten, Partnern, Mitgliedern, Gönnern und den beiden Swisslos Sportfonds der Kantone Basel-Stadt und Basel-Landschaft**. Ohne deren grosszügiger Unterstützung und Spenden wäre ein solcher Anlass und Preise nicht möglich.

Im Namen des CC Basel Arlesheim und aller Teilnehmenden **VIELEN DANK !!!**

Attractive cash prizes will be awarded in the women's and men's competitions. Also in the amateur competition cash and non-cash prizes can be handed out. In total cash and non-cash prizes in the amounting of **CHF 35'000.-** will be paid out.

Nowadays such prizes are not a matter of course. This is only possible thanks generous support. We would like to take this opportunity to thank all our **advertisers, partners, members, patrons and the two Swisslos sports fund of the two cantons of Basel**. Without their support and donations, such an event and prizes would not be possible.

On behalf of CC Basel Arlesheim and all participants **THANK YOU !!!**

Preisgeld / Prize Money

(CHF = Swiss Francs)

Women

CHF 6'000.- 1st Place
CHF 3'000.- 2nd Place
CHF 1'500.- 3rd Place
CHF 1'500.- 3rd Place

Men

CHF 8'000.- 1st Place
CHF 4'000.- 2nd Place
CHF 2'250.- 3rd Place
CHF 2'250.- 3rd Place
CHF 500.- * B-Winner

Breitensport

CHF 1'500.- 1. Platz
CHF 1'100.- 2. Platz
CHF 700.- 3. Platz
Naturalpreise 4. – 12. Platz

Mit jedem
Einsatz
gewinnt der
Baselbieter
Sport



SWISSLOS

Sportfonds Baselland

Sportamt Baselland

Mit uns gewinnt der Sport.



Swisslos fördert jede Facette der Schweiz

Mit unserem Gewinn von rund 450 Millionen Franken unterstützen wir Jahr für Jahr über 20'000 gemeinnützige Projekte aus Kultur, Sport, Umwelt und Sozialem. **Mehr auf swisslos.ch/guterzweck**



DYNAMIK IN BESTFORM

RANGE ROVER
SPORT



landrover.ch



Emil Frey Münchenstein
emilfrey.ch/muenchenstein – 061 416 45 45

